

MASZYNY BUDOWLANE

SPECYFIKACJA

- Ładowność nominalna: 1500 kg
- Maksymalna ładowność: 1500 kg
- Silnik: Xinchai 3B11 Euro 5 – 25 HP
- Hydrauliczny system wywrotu skrzyni ładunkowej
- Maksymalny kąt wywrotu: 70°
- Pojemność skrzyni: 0,5 m³
- Maksymalna pojemność załadunkowa: 0,65 m³
- Maksymalna prędkość jazdy: 12 km/h
- Masa własna: 1560 kg
- Kompaktowa konstrukcja do pracy w ograniczonej przestrzeni
- Stabilny układ jezdny i wysoka zwrotność
- Długość całkowita: 3550 mm
- Szerokość całkowita: 1046 mm
- Maksymalna wysokość podniesienia: 2530 mm
- Pojemność zbiornika hydraulicznego: 30 l
- Pojemność zbiornika paliwa: 30 l
- Idealne do budownictwa, rolnictwa, ogrodnictwa i prac komunalnych



RYSUNKI TECHNICZNE WOZIDŁA

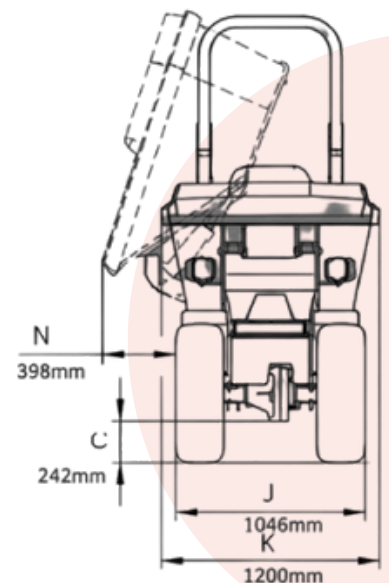
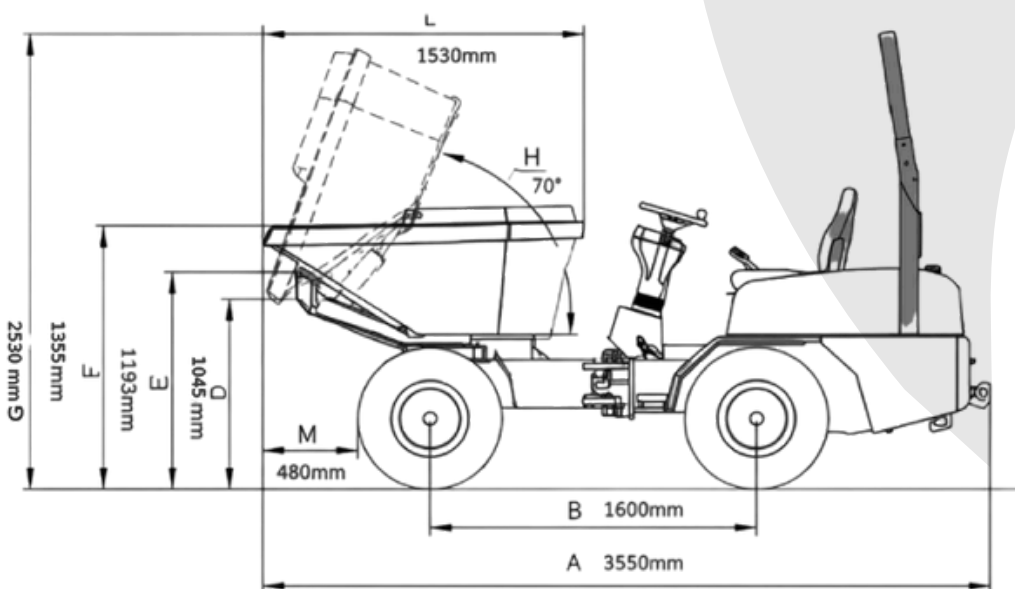

ZAMÓW JUŻ TERAZ



ZADZWOŃ
12 306 73 54



ODWIEDŹ NASZĄ STRONĘ
www.forbergh.pl